

BATTERYcharge SOLAR 20W



Solarbetriebene Batteriewartung für Fahrzeuge

Moderne Fahrzeuge haben einen geringen, aber konstanten Batterieverbrauch. Viele der elektrischen Systeme sind permanent aktiv, auch wenn die Zündung ausgeschaltet ist. Alarmanlagen, Wegfahrsperrern und Schlossüberwachung sind Beispiele für Systeme, die im Hintergrund laufen und die Batterie entladen können, auch wenn das Fahrzeug nicht benutzt wird. Der OSP500 hat eine solarbetriebene Batterieerhaltungsfunktion für 12-V-Fahrzeuge. Dies ist eine kohlenstoffarme und umweltfreundlichere Art, Ihre Fahrzeugbatterie zu erhalten, wenn sie nicht benutzt wird. Ideal für saisonal genutzte Fahrzeuge wie Wohnwagen, Oldtimer und Motorräder. Wird mit Gleichstromstecker und Batterieklemmen geliefert, funktioniert auch bei bedecktem Himmel und ist IP 65 wasserfest. Der Verpolungsschutz verhindert Schäden, wenn die Klemmen an die falschen Batteriepole angeschlossen werden.

Produktdatenblatt

Technische Daten

Produktinformation

Application (Category and Product specific)	Solar battery maintainer
---	--------------------------

General Product Information

Bestellnummer	OSP2000
---------------	---------

Elektrische Daten

Ladungserhaltungstrom (bis zu)	1.11 A
--------------------------------	--------

Physical Attributes & Dimensions

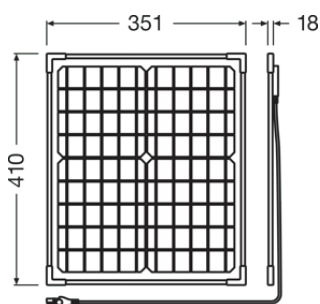

Länge	351 mm
Breite	18.0 mm
Höhe	410 mm

Abmessungen & Gewicht

Netzkabellänge	3.0 m
Klemmenkabellänge	0.3 m

Zusätzliche Produktdaten

Empfohlener Anwendungsbereich	Motorräder, Autos, SUV, Vans, kleine LKW
Batterieanschluss	Battery connecting clips, 12V DC Power Plug

Umwelt Informationen

Informationen gemäß Art. 33 der EU Richtlinie (EC) 1907/2006 (REACH)	
Datum der Deklaration	14-10-2024
SCIP Deklarationsnummer	In Vorbereitung

Produktdatenblatt

Verpackungsinformationen

Produkt-Code	Produkt-Bezeichnung	Verpackungseinheit (Stück pro Einheit)	Abmessungen (Länge x Breite x Höhe)	Volumen	Gewicht brutto
4062172404570	BATTERY charge SOLAR 20W	Faltschachtel 1	365 mm x 30 mm x 518 mm	5.67 dm ³	2059.00 g
4062172404587	BATTERY charge SOLAR 20W	Versandschachtel 5	540 mm x 175 mm x 395 mm	37.33 dm ³	10875.00 g

Die genannten Produktnummern beschreiben die kleinste bestellbare Mengeneinheit. Eine Versandeinheit kann mehrere Einzelprodukte beinhalten. Als Bestellmenge verwenden Sie bitte das Ein- oder Mehrfache einer Versandeinheit.

Downloads

Datei
 User instruction BATTERYcharge

Anwendungshinweis

Für weitere Anwendungsinformationen beachten Sie bitte das Produktdatenblatt.

Haftungsausschluss

Änderungen und Irrtümer vorbehalten. Vergewissern Sie sich, dass Sie immer den neuesten Stand verwenden.

OSRAM