

Originalbedienungsanleitung

Art. Nr.: 40383396

Stand 09/2024

Motor-Einstellwerkzeug-Satz für Mini/PSA



ATP Autoteile GmbH

Am Heidweg 1

92690 Pressath

www.atp-autoteile.de

Alle enthaltenen Firmennamen und Produktbezeichnungen sind Warenzeichen der jeweiligen Inhaber. Alle Rechte vorbehalten.

Allgemeine Sicherheitshinweise

Bitte lesen Sie sich die folgende Anleitung vor der Inbetriebnahme sorgfältig durch und bewahren Sie sie gut auf. Im Falle einer Weitergabe des Gerätes geben Sie bitte die Anleitung an den zukünftigen Nutzer weiter.

Der Hersteller haftet nicht für Personen-/Sachschäden, die durch einen nicht bestimmungsgemäßen Gebrauch oder eine falsche Bedienung verursacht worden sind. Zudem erlischt in solchen Fällen die Gewährleistung bzw. die Garantie.

Werkzeugzuordnung

1. Kurbelwellen-Arretierung,
zu verwenden wie OEM 119590, 0197-BZ
2. Nockenwellen-Fixierung,
zu verwenden wie OEM 119540, 0197-A1, 0197-A3
3. Kettenhalter,
zu verwenden wie OEM 119340, 0197-M
4. Halter für Nockenwellen-Fixierung,
zu verwenden wie OEM 119552
5. Befestigungsschrauben

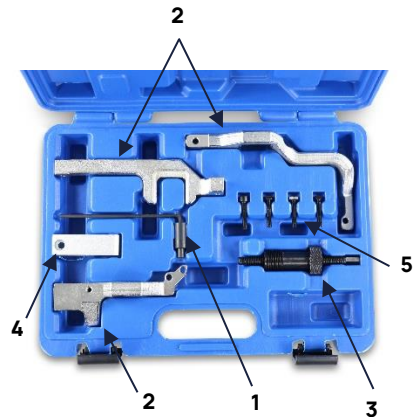

Allgemeine Informationen

Dieses Produkt wurde für bestimmte Anwendungen entwickelt. Wir weisen ausdrücklich darauf hin, dass dieses Produkt nicht verändert und/oder in einer Weise eingesetzt werden darf, die nicht seinem vorgesehenen Verwendungszweck entspricht.

Änderungen, die dem technischen Fortschritt dienen, können ohne Vorankündigung vom Hersteller getätigt werden und sind eventuell in der Bedienungsanleitung noch nicht berücksichtigt.

Sicherheitshinweise

Bitte beachten Sie zur Vermeidung von Fehlfunktionen, Schäden und gesundheitlichen Beeinträchtigungen die folgenden Hinweise:

- Die folgende Anleitung ersetzt keinesfalls fahrzeugspezifische Serviceliteratur.
- Prüfen Sie vor jedem Gebrauch das Werkzeug auf etwaige Verschleißspuren.
- Tragen Sie bei der Verwendung des Motor-Einstellwerkzeugs immer Sicherheitshandschuhe und eine geprüfte Schutzbrille.
- Halten Sie Ihre Hände und Finger fern von beweglichen sowie erhitzten Teilen im Motorraum.
- Um ein versehentliches Starten des Motors zu verhindern, sollten Sie stets vor dem Einsatz des Werkzeugs den Zündschlüssel entfernen.
- Drehen Sie nach erfolgter Reparatur bzw. vor dem Starten des Motors mindestens 2 volle Umdrehungen per Hand, um die Steuerzeiten erneut zu prüfen.
- Drehen Sie den Motor nur in die normale Drehrichtung (im Uhrzeigersinn), außer die fahrzeugspezifische Serviceliteratur schreibt explizit die andere Richtung vor.
- Fixierwerkzeuge für Nocken- und Kurbelwellen dürfen niemals als Gegenhalter beim Lösen oder Festziehen von Verschraubungen verwendet werden.

Bedienung

Kurbelwellen-Arretierung (1), zu verwenden wie OEM 119590, 0197-BZ

- Hält die Kurbelwelle in der Einstellposition fest

Nockenwellen-Fixierung (2+4), zu verwenden wie OEM 119540, 0197-A1, 0197-A3, 119552

- Hält die Nockenwelle in der Einstellposition fest

Kettenhalter (3), zu verwenden wie OEM 119340, 0197-M

- Dient dem Vorspannen der Steuerkette
- Verwendung in Verbindung mit einem Drehmomentschlüssel

Fahrzeugliste

Dieser Motor-Einstellwerkzeug-Satz ist geeignet für folgende Modelle:

Fahrzeughersteller	Fahrzeugmodell	Motorcodes
Mini	One, Cooper (R55-56), Cooper HB	N12
Citroen	C4 (2008 – 2009), C4 Picasso (2008 – 2009)	EP3 (8FS)
Peugeot	207 (2006 – 2009), 207CC (2007 – 2009), 308 (2001 – 2009), 1.4 VTi (Valvetronic), 1.6 THP (DI)	EP6 (5FW) EP6DT (5FX) EP6DTS (5FY)

Umweltschutz



Die Vermeidung von Umweltbelastungen sowie die Bewahrung der Umwelt sollten immer im Mittelpunkt der Entsorgung stehen. Achten Sie daher bitte unbedingt auf eine saubere Trennung übrig gebliebener Materialien, um ein sauberes Recyceln sicherzustellen. Erkundigen Sie sich bei Ihrer ortsansässigen Abfallbehörde über lokal geltende Recyclingmaßnahmen.

Für Druckfehler keine Haftung, Änderungen vorbehalten.

Copyright
© ATP Autoteile GmbH, 2024

Am Heidweg 1
92690 Pressath

Tel.: +49(0)9647 9287474 / Fax: +49(0)9647 92903-9399

E-Mail: info@atp-autoteile.de

www.atp-autoteile.de

Original instruction booklet

Item No.: 40383396

As of 09/2024

Engine timing tool set - for Mini/PSA



ATP Autoteile GmbH

Am Heidweg 1

92690 Pressath

www.atp-autoteile.de

All company names and product names are trademarks of their respective owners. All rights reserved.

General safety instructions

Prior to use, please read the following manual carefully and store them where they can be found easily. If the product is to be given to another party, please pass on the manual to the future user.

The manufacturer shall not be liable for personal injury/material damage caused by improper or incorrect use. In such cases, the warranty or guarantee will be invalidated as well.

Tool classification

1. Crankshaft lock,
to be used as OEM 119590, 0197-BZ
2. Camshaft fixation,
to be used as OEM 119540, 0197-A1, 0197-A3
3. Chain holder,
to be used as OEM 119340, 0197-M
4. Camshaft fixation holder,
to be used as OEM 119552
5. Mounting screws

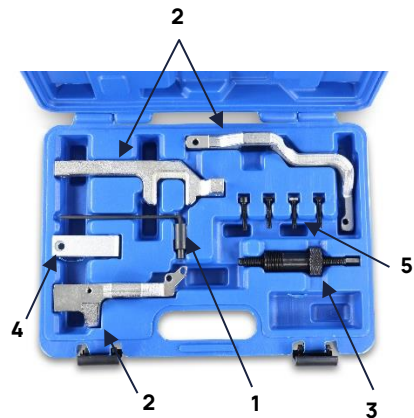

General information

This product is designed for specific uses. We would like to state explicitly that this product may not be modified and/or used in a manner not in keeping with its intended use.

Changes geared towards technical improvement may be made by the manufacturer without prior notice and may not yet be included in the instruction booklet.

Safety instructions

To prevent malfunctions, damage and adverse health effects, please follow the instructions below:

- The following manual are in no way intended to replace vehicle-specific service literature.
- Prior to each use of the tool, check the vehicle for any signs of wear.
- Always wear safety gloves and approved safety glasses when using the engine adjustment tool.
- Keep your hands and fingers away from moving and heated parts in the engine.
- To prevent the engine from starting accidentally, always remove the ignition key prior to using the tool.
- After successful repair or prior to starting the engine, turn at least 2 full revolutions by hand to recheck the timing.
- Only turn the engine in the normal direction of rotation (clockwise), unless the vehicle-specific service literature explicitly stipulates the other direction.
- Fixing tools for camshafts and crankshafts must never be used as counter-holders when loosening or tightening screw connections.

Use

Crankshaft lock (1), to be used as OEM 119590, 0197-BZ

- Holds the crankshaft in the adjustment position

Camshaft fixation (2+4), to be used as OEM 119540, 0197-A1, 0197-A3, 119552

- Holds the camshaft in the adjustment position

Chain holder (3), to be used as OEM 119340, 0197-M

- Used to pre-load the cam chain
- Use in conjunction with a torque wrench

Vehicle list

This engine adjustment tool kit is suitable for the following models:

Vehicle manufacturer	Vehicle model	Engine codes
Mini	One, Cooper (R55-56), Cooper HB	N12
Citroen	C4 (2008 – 2009), C4 Picasso (2008 – 2009)	EP3 (8FS)
Peugeot	207 (2006 – 2009), 207CC (2007 – 2009), 308 (2001 – 2009), 1.4 VTi (Valvetronic), 1.6 THP (DI)	EP6 (5FW) EP6DT (5FX) EP6DTS (5FY)

Environmental protection



Prevention of environmental harm and preservation of the environment should always be key concerns when it comes to waste disposal. Hence the importance of ensuring clear separation of leftover materials to ensure proper recycling. Please check local recycling measures with your local waste authority.

No liability can be accepted for printing errors, subject to change without notice.

Copyright
© ATP Autoteile GmbH, 2024
Am Heidweg 1
92690 Pressath
Tel.: +49(0)9647 9287474 / Fax: +49(0)9647 92903-9399
E-mail: info@atp-autoteile.de
www.atp-autoteile.de

Instructions d'utilisation d'origine

Art. N° : 40383396

À partir de 09/2024

Coffret d'outils de réglage moteur pour Mini/PSA



ATP Autoteile GmbH

Am Heidweg 1

92690 Pressath

www.atp-autoteile.de

Tous les noms de sociétés et de produits mentionnés dans ce document sont des marques déposées par leurs propriétaires respectifs. Tous droits réservés.

Consignes générales de sécurité

Veuillez lire attentivement les instructions suivantes avant d'utiliser l'appareil et les conserver précieusement. En cas de cession de l'appareil, nous vous prions de transmettre les instructions au futur utilisateur.

Le fabricant décline toute responsabilité en cas de dommages corporels ou matériels provoqués par une utilisation non conforme à l'usage prévu ou par une manipulation incorrecte. Par ailleurs, dans de tels cas, la garantie est annulée.

Affectation des outils

1. Verrouillage de vilebrequin, à utiliser comme OEM 119590, 0197-BZ
2. Fixation d'arbre à cames, à utiliser comme OEM 119540, 0197-A1, 0197-A3
3. Support de chaîne, à utiliser comme OEM 119340, 0197-M.
4. Support de verrouillage d'arbre à cames, à utiliser comme OEM 119552
5. Vis de montage

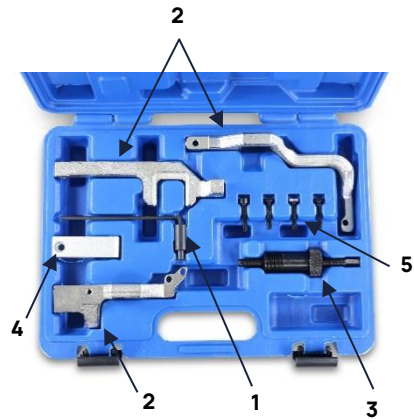

Informations générales

Ce produit a été conçu pour des utilisations spécifiques. Veuillez noter que ce produit ne doit pas être transformé et/ou utilisé d'une manière qui ne correspond pas à l'utilisation à laquelle il est destiné.

Des modifications destinées à améliorer la technologie peuvent être apportées sans préavis par le fabricant et ne sont peut-être pas encore prises en compte dans le mode d'emploi.

Consignes de sécurité

Afin d'éviter tout dysfonctionnement, tout dommage ou toute atteinte à la santé, veuillez respecter les consignes suivantes :

- Les instructions suivantes ne remplacent pas la documentation d'entretien spécifique au véhicule.
- Avant chaque utilisation, vérifiez que l'outil ne présente pas de traces d'usure.
- Veillez à toujours porter des gants de sécurité et des lunettes de protection homologuées lorsque vous utilisez l'outil de réglage du moteur.
- Éloignez vos mains et vos doigts des pièces en mouvement et des pièces chauffées dans le compartiment moteur.
- Pour éviter de démarrer le moteur par inadvertance, retirez la clé de contact avant d'utiliser l'outil.
- Après avoir effectué la réparation ou avant de démarrer le moteur, faites au moins 2 tours complets à la main pour vérifier à nouveau le calage.
- Ne tournez le moteur que dans le sens normal de rotation (sens des aiguilles d'une montre), sauf si la documentation d'entretien spécifique au véhicule prescrit explicitement l'autre sens.
- Les outils de fixation d'arbre à cames et de vilebrequin ne doivent jamais être utilisés comme contrepoids lors du desserrage ou du serrage de raccords vissés.

Fonctionnement

Verrouillage de vilebrequin (1), à utiliser comme OEM 119590, 0197-BZ

- Maintient le vilebrequin en position de réglage

Fixation d'arbre à cames (2+4), à utiliser comme OEM 119540, 0197-A1, 0197-A3, 119552

- Maintient l'arbre à cames en position de réglage

Support de chaîne (3), à utiliser comme OEM 119340, 0197-M.

- Utilisé pour précontraindre la chaîne de distribution
- Utilisé conjointement avec une clé dynamométrique

Liste des véhicules

Ce coffret d'outils de réglage moteur est adapté aux modèles suivants :

Constructeur	Modèle	Codes moteur
Mini	Un, Cooper (R55-56), Cooper HB	N12
Citroën	C4 (2008 - 2009), C4 Picasso (2008 - 2009)	EP3 (8 FS)
Peugeot	207 (2006 - 2009), 207CC (2007 - 2009), 308 (2001 - 2009), 1.4 VTi (Valvetronic), 1.6 THP (DI)	EP6 (5FW) EP6DT (5FX) EP6DTS (FY)

Protection de l'environnement



La prévention de la pollution et la préservation de l'environnement devraient toujours être au cœur de la gestion des déchets. Veillez donc à bien séparer les matériaux restants afin de garantir un recyclage propre. Renseignez-vous auprès de l'autorité locale chargée de la gestion des déchets sur les mesures de recyclage locales applicables.

Nous déclinons toute responsabilité en cas d'erreur d'impression, sous réserve de modifications.

Copyright
© ATP Autoteile GmbH, 2024

Am Heidweg 1
92690 Pressath

Tél. : +49(0)9647 9287474/Fax : +49(0)9647 92903-9399

E-mail : info@atp-autoteile.de

www.atp-autoteile.de

Manuale d'uso originale

N. Art.: 40383396

Aggiornato a 09/2024

Kit attrezzi per regolazione motore per Mini/PSA



ATP Autoteile GmbH

Am Heidweg 1

92690 Pressath

www.atp-autoricambi.it

Tutti i nomi delle aziende e dei prodotti sono marchi dei rispettivi proprietari. Tutti i diritti riservati.

Istruzioni generali di sicurezza

Leggere attentamente le seguenti istruzioni prima della messa in funzione e mantenerle in buone condizioni. In caso di trasferimento del dispositivo, consegnare le istruzioni all'utente futuro.

Il costruttore non è responsabile per lesioni personali/danni alla proprietà causati da uso improprio o funzionamento non corretto. Inoltre, in tali casi, ogni garanzia sarà annullata.

Mappatura degli strumenti

1. Blocco albero motore, da utilizzare come OEM 119590, 0197-BZ
2. Fissaggio dell'albero a camme, da utilizzare come OEM 119540, 0197-A1, 0197-A3
3. Supporto catena, da utilizzare come OEM 119340, 0197-M
4. Supporto di fissaggio albero a camme, da utilizzare
5. Viti di fissaggio

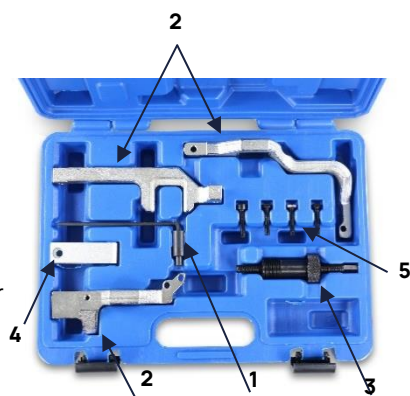

Informazioni generali

Questo prodotto è progettato per applicazioni specifiche. Si precisa espressamente che questo prodotto non può essere modificato e/o utilizzato in modo non corrispondente all'uso previsto.

Le modifiche legate al progresso tecnico possono essere apportate dal costruttore senza preavviso e non possono ancora essere incluse nel manuale dell'utente.

Istruzioni di sicurezza

Per evitare malfunzionamenti, danni e rischi per la salute, si prega di osservare le seguenti informazioni:

- Le seguenti istruzioni non sostituiscono la documentazione di manutenzione specifica del veicolo.
- Controllare che lo strumento non presenti segni di usura prima di ogni utilizzo.
- Indossare sempre guanti di sicurezza e occhiali di sicurezza approvati quando si utilizza l'attrezzo di regolazione.
- Tenere mani e dita lontane dalle parti in movimento e riscaldate del vano motore.
- Per evitare che il motore si avvii accidentalmente, rimuovere sempre la chiave di accensione prima di utilizzare l'attrezzo.
- Dopo la riparazione o prima di avviare il motore, ruotare manualmente almeno 2 giri completi per ricontrrollare la distribuzione.
- Ruotare il motore solo nella normale direzione di rotazione (in senso orario), a meno che la documentazione di manutenzione specifica del veicolo non prescriva esplicitamente l'altra direzione.
- Gli attrezzi di fissaggio dell'albero a camme e dell'albero motore non devono mai essere utilizzati come controspunto durante l'allentamento o il serraggio dei raccordi.

Funzionamento

Blocco albero motore, (1) da utilizzare come OEM 119590, 0197-BZ

- Mantiene l'albero motore nella posizione di regolazione

Fissaggio dell'albero a camme (2+4), da utilizzare come OEM 119540, 0197-A1, 0197-A3, 119552

- Mantiene l'albero a camme in posizione di regolazione

Supporto catena (3), da utilizzare come OEM 119340, 0197-M

- Utilizzato per precaricare la catena della distribuzione
- Utilizzato in combinazione con una chiave dinamometrica

Elenco veicoli

Questo kit di attrezzi per la regolazione del motore è adatto per i seguenti modelli:

Costruttore del veicolo	Modello del veicolo	Codice motore
Mini	Uno, Cooper (R55-56), Cooper HB	N12
Citroen	C4 (2008 - 2009), C4 Picasso (2008 - 2009)	EP3 (8FS)
Peugeot	207 (2006 - 2009), 207 CC (2007 - 2009), 308 (2001 - 2009), 1,4 VTi (Valvetronic), 1,6 THP (DI)	EP6 (5FW) EP6DT (5FX) EP6DTS (5FY)

Protezione dell'ambiente



La prevenzione dell'inquinamento ambientale e la salvaguardia dell'ambiente devono sempre essere prioritarie al momento dello smaltimento. Pertanto, è importante che la separazione dei materiali rimanenti sia accurata per garantire il corretto riciclaggio. Per informazioni sulle modalità di riciclaggio locali, rivolgersi alle autorità locali competenti in materia di rifiuti.

Nessuna responsabilità per errori di stampa, soggetto a modifiche senza preavviso.

Copyright

© ATP Autoteile GmbH, 2024

Am Heidweg 1

92690 Pressath

Tel.: +49(0)9647 9287474 / Fax: +49(0)9647 92903-9399

E-mail: info@atp-autoricambi.it

www.atp-autoricambi.it

www.atp-autoteile.de