

Originalbedienungsanleitung

Art. Nr.: 40002839

Stand 04/2024

Druckluftschlauch mit automatischen Aufroller - 10 m



ATP Autoteile GmbH

Am Heidweg 1

92690 Pressath

www.atp-autoteile.de

Alle enthaltenen Firmennamen und Produktbezeichnungen sind Warenzeichen der jeweiligen Inhaber. Alle Rechte vorbehalten.

Allgemeine Sicherheitshinweise

Bitte lesen Sie sich die folgende Anleitung vor der Inbetriebnahme sorgfältig durch und bewahren Sie sie gut auf. Im Falle einer Weitergabe des Gerätes geben Sie bitte die Anleitung an den zukünftigen Nutzer weiter.

Der Hersteller haftet nicht für Personen-/Sachschäden, die durch einen nicht bestimmungsgemäßen Gebrauch oder eine falsche Bedienung verursacht worden sind. Zudem erlischt in solchen Fällen die Gewährleistung bzw. die Garantie.

Technische Daten

Arbeitsdruck:	max. 20 bar (290 Psi)
Druckluftanschluss:	1/4"
Schlauchlänge:	10 m + 1 m
Schlauchdurchmesser:	Ø 8 mm (5/16")
Schlauchmaterial:	PVC (Polyvinylchlorid)
Gehäusematerial:	PP (Polypropylen)
Gewicht:	3,85 kg

Allgemeine Informationen

Dieses Produkt wurde für bestimmte Anwendungen entwickelt. Wir weisen ausdrücklich darauf hin, dass dieses Produkt nicht verändert und/oder in einer Weise eingesetzt werden darf, die nicht seinem vorgesehenen Verwendungszweck entspricht.

Änderungen, die dem technischen Fortschritt dienen, können ohne Vorankündigung vom Hersteller getätigt werden und sind eventuell in der Bedienungsanleitung noch nicht berücksichtigt.

Benötigte Werkzeuge

- Bohrmaschine bzw. Akkuschrauber mit geeignetem Bohrer
- Schraubenschlüssel bzw. Steckschlüssel
- Wasserwaage
- Stift zur Markierung

Sicherheitshinweise

Bitte beachten Sie zur Vermeidung von Fehlfunktionen, Schäden und gesundheitlichen Beeinträchtigungen die folgenden Hinweise:

- Prüfen Sie vor jedem Gebrauch den Zustand des Werkzeugs, um etwaige Verschleißspuren auszuschließen.
- Lassen Sie Kinder nicht mit dem Artikel oder dessen Verpackung spielen.
- Tragen Sie bei der Verwendung des Artikels immer Schutzhandschuhe und eine geprüfte Schutzbrille.
- Verwenden Sie das Gerät nicht, wenn Zweifel an der Funktionstüchtigkeit dieses Werkzeug besteht.
- Überschreiten Sie niemals den maximalen Betriebsdruck von 20 bar.
- Zur Reinigung/Wartung muss Sie das Produkt von der Druckluftversorgung getrennt werden.
- Halten Sie den Druckluftschlauch beim Abkuppeln fest in der Hand, um ein zurückschnellen des Schlauchs zu verhindern.
- Verwenden Sie ausschließlich Druckluft als Energiequelle!
- Das Produkt muss vor der Verwendung montiert werden.
- Überprüfen Sie unbedingt die Eignung Ihrer Wand vor der Montage!

Lieferumfang

1x Druckluftschlauch mit automatischen Aufroller

1x Wandhalterung

4x Ankerschrauben

1x Befestigungsschraube

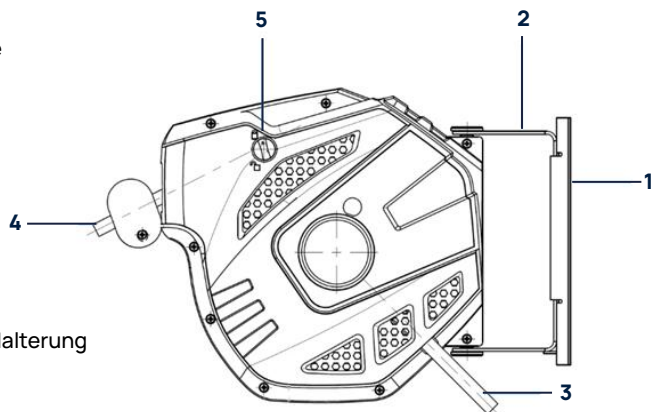

1. Wandhalterung
2. 180° Schwenkbare Halterung
3. Drucklufteingang
4. Druckluftausgang
5. Sperrknopf

Montage

1. Wählen Sie eine geeignete Stelle an Ihrer Wand oder Decke, die sich in der Nähe eines Druckluftanschlusses befindet.
2. Nehmen Sie die Wandhalterung des Schlauchaufrollers als Schablone und Markieren Sie die Bohrlöcher mit einem Stift. Richten Sie dabei die Wandhalterung mithilfe der Wasserwaage vertikal aus.
3. Bohren Sie nun die Löcher mit einem geeigneten Bohrer.
4. Befestigen Sie jetzt die Wandhalterung mit den Ankerschrauben in der Wand.
5. Stecken Sie den Schlauchaufroller von oben in die Wandhalterung und befestigen Sie den Schlauchaufroller mit der Befestigungsschraube an der Wandhalterung.

Hinweis: Der Schlauchaufroller kann auch ohne die Wandhalterung montiert werden. Befestigen Sie hierzu direkt die Halterung des Schlauchaufrollers an der Wand.

Verwendung

1. Verbinden Sie vor der Verwendung den Drucklufteingang des Schlauchaufrollers mit Ihrem Druckluftsystem.
2. Entriegeln Sie den Sperrknopf des Schlauchaufrollers.
3. Ziehen Sie nun den Schlauch auf die gewünschte Länge heraus und lassen Sie den Schlauch einrasten.
4. Nun kann das Druckluft-Werkzeug mit dem Druckluftausgang des Schlauchaufrollers verbunden und verwendet werden.

Aufrollen

1. Trennen Sie den Schlauchaufroller von Ihrem Druckluftsystem und lassen Sie den restlichen Druck mithilfe eines Druckluft-Werkzeugs ab.
2. Trennen Sie nun das Druckluft-Werkzeug vom Schlauchaufroller.
3. Ziehen Sie leicht am Schlauch, um die Arretierung des Schlauchs zu entsperren und führen Sie nun den Schlauch zum Schlauchaufroller zum aufwickeln.

Wartung und Lagerung

- Es empfiehlt sich, Druckluftgeräte mit einem automatischen Öler zu verwenden. Bei Druckluftsystemen ohne automatischen Öler muss regelmäßig Druckluftgeräte-Öl über den Druckluftanschluss in das Druckluftwerkzeug gegeben werden.
- Geben Sie vor dem ersten Gebrauch 3 bis 5 Tropfen Druckluftgeräte-Öl über den Druckluftanschluss in das Gerät.
- Verwenden Sie zum Ölen kein Motor-, Getriebe- oder Sonstige Öle. Verwenden Sie ausschließlich geeignetes Druckluftgeräte-Öl.
- Entwässern Sie Ihr Druckluft-System regelmäßig. Wasser in der Druckluftleitung kann zum Leistungsverlust und zu Beschädigungen führen.
- Reinigen oder tauschen Sie den Luftfilter am Kompressor in den vorgeschriebenen Intervallen aus.
- Reinigen Sie nicht das Aufrollsystem im inneren des Artikels.
- Das Gehäuse des Schlauchaufrollers darf nur mit einem feuchten Tuch gereinigt werden.

Umweltschutz



Die Vermeidung von Umweltbelastungen sowie die Bewahrung der Umwelt sollten immer im Mittelpunkt der Entsorgung stehen. Achten Sie daher bitte unbedingt auf eine saubere Trennung übrig gebliebener Materialien, um ein sauberes Recyceln sicherzustellen. Erkundigen Sie sich bei Ihrer ortsansässigen Abfallbehörde über lokal geltende Recyclingmaßnahmen.

Für Druckfehler keine Haftung, Änderungen vorbehalten.

Copyright

© ATP Autoteile GmbH, 2024

Am Heidweg 1

92690 Pressath

Tel.: +49(0)9647 9287474 / Fax: +49(0)9647 92903-9399

E-Mail: info@atp-autoteile.de

www.atp-autoteile.de

EU-Konformitätserklärung

Der Hersteller / Inverkehrbringer

ATP Autoteile GmbH
Am Heidweg 1
92690 Pressath
Deutschland / Germany

erklärt hiermit, dass das folgende Produkt

Marke:	ENVA
Artikelnummer:	40002839
Produktbezeichnung:	Druckluftschlauch mit automatischen Aufroller - 10 m

allen einschlägigen Bestimmungen der angewandten Rechtsvorschriften (nachfolgend) - einschließlich deren zum Zeitpunkt der Erklärung geltenden Änderungen - entspricht. Die alleinige Verantwortung für die Ausstellung dieser Konformitätserklärung trägt der Hersteller.

Folgende Rechtsvorschriften wurden angewandt:
2006/42/EC Maschinenrichtlinie

Folgende harmonisierte Normen wurden angewandt:
EN ISO 12100:2010

Original instruction booklet

Item No.: 40002839

As of 04/2024

Pneumatic hose with automatic reel 10 m



ATP Autoteile GmbH

Am Heidweg 1

92690 Pressath

www.atp-autoteile.de

All company names and product names are trademarks of their respective owners. All rights reserved.

General safety instructions

Prior to use, please read the following instructions carefully and store them where they can be found easily. If the product is to be given to another party, please pass on the instructions to the future user.

The manufacturer shall not be liable for personal injury/material damage caused by improper or incorrect use. In such cases, the warranty or guarantee will be invalidated as well.

Technical specifications

Operating pressure:	Max. 20 bar (290 psi)
Compressed air connection:	1/4"
Hose length:	10 m + 1 m
Hose diameter:	Ø 8 mm (5/16")
Hose material:	PVC (polyvinyl chloride)
Housing material:	PP (polypropylene)
Weight:	3.85 kg

General information

This product is designed for specific uses. We would like to state explicitly that this product may not be modified and/or used in a manner not in keeping with its intended use. Changes geared towards technical improvement may be made by the manufacturer without prior notice and may not yet be included in the instruction booklet.

Tools required

- Drill or cordless screwdriver with a suitable drill bit
- Spanner or socket spanner
- Spirit level
- Pen for marking

Safety instructions

To prevent malfunctions, property damage and personal injury, please observe the following information:

- Before each use, check the condition of the tool to prevent any defects and excessive wear.
- Do not let children play with the product or its packaging.
- Always wear safety gloves and approved safety glasses when using the item.
- Do not use the device if there is any doubt about the functionality of this tool.
- Never exceed the maximum operating pressure of 20 bar.
- The product must be disconnected from the compressed air supply for cleaning and maintenance.
- Hold the compressed air hose firmly in your hand when uncoupling it to prevent the hose from snapping back.
- Only use compressed air in the application!
- The product must be assembled before use.
- Make sure that you check the suitability of your wall before installing!

Included

- 1x compressed air hose with automatic retractor
- 1x wall mount
- 4x anchor screws
- 1x mounting screw

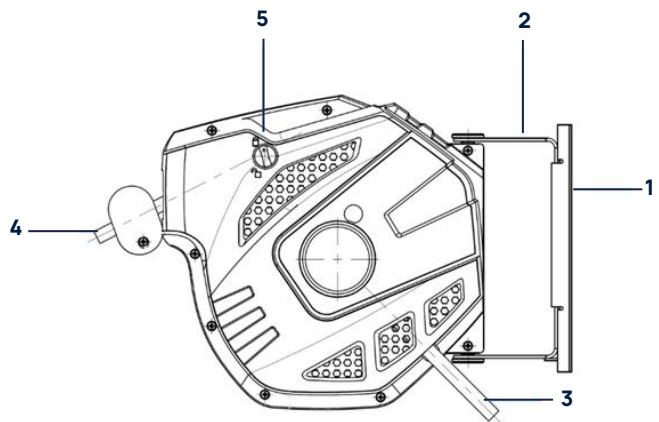

1. Wall mount
2. 180° swivel mount
3. Air inlet
4. Air outlet
5. Lock button

Installation

1. Select a suitable location on your wall or ceiling near a compressed air connection.
2. Take the wall mount of the hose retractor as a template and mark the drill holes with a pen. Use the spirit level to align the wall mount vertically.
3. Now drill the holes with a suitable drill bit.
4. Now attach the wall mount to the wall with the anchor screws.
5. Insert the hose retractor into the wall mount from above and attach the hose retractor to the wall mount with the mounting screw.

Tip: The hose retractor can also be mounted without the wall mount. To do this, attach the hose retractor mount directly to the wall.

Use

1. Before use, connect the compressed air inlet of the hose retractor to your compressed air system.
2. Unlock the lock button of the hose retractor.
3. Now pull the hose out to the desired length and let the hose snap into place.
4. The compressed air tool can now be connected to the compressed air outlet of the hose retractor and used.

Retracting

1. Disconnect the hose retractor from your compressed air system and release the remaining pressure using a compressed air tool.
2. Now disconnect the compressed air tool from the hose retractor.
3. Pull lightly on the hose to unlock the lock of the hose, and now guide the hose to the hose retractor for rewinding.

Maintenance and storage

- Using pneumatic tools with an automatic oiler is recommended. For air systems without an automatic oiler, pneumatic tool oil must be regularly fed into the pneumatic tool via the air connection.
- Prior to first use, add 3 to 5 drops of pneumatic tool oil to the device via the air connection.
- Do not use engine oil, transmission oil, or other oils for lubrication. Only use suitable pneumatic tool oil.
- Drain your air system regularly. Water in the air line can cause loss of power and damage.
- Clean or replace the air filter on the compressor at the specified intervals.
- Do not clean the retractor inside the hose retractor.
- The housing of the hose retractor must only be cleaned with a damp cloth.

Environmental protection



Prevention of environmental harm and preservation of the environment should always be key concerns when it comes to waste disposal. Hence the importance of ensuring clear separation of leftover materials to ensure proper recycling. Please check local recycling measures with your local waste authority.

No liability can be accepted for printing errors, subject to change without notice.

Copyright

© ATP Autoteile GmbH, 2024

Am Heidweg 1

92690 Pressath

Tel.: +49(0)9647 9287474 / Fax: +49(0)9647 92903-9399

E-mail: info@atp-autoteile.de

www.atp-autoteile.de

EU Declaration of Conformity

The manufacturer/distributor

ATP Autoteile GmbH
Am Heidweg 1
92690 Pressath
Germany

Hereby declares that the following product

Brand: **ENVA**
Item number: **40002839**
Product name: Pneumatic hose with automatic reel - 10 m

complies with all relevant provisions of the applicable legislation (hereinafter), including any changes to the legislation in force at the time of the declaration. The manufacturer bears sole responsibility for issuing this declaration of conformity.

The following legislation has been applied:
2006/42/EC Machinery Directive

The following harmonised standards have been applied:
EN ISO 12100:2010

Instructions d'utilisation d'origine

Art. N° : 40002839

À partir de 04/2024

Tuyau d'air comprimé avec enrouleur automatique - 10 m



ATP Autoteile GmbH

Am Heidweg 1

92690 Pressath

www.atp-autoteile.de

Tous les noms de sociétés et de produits mentionnés dans ce document sont des marques déposées par leurs propriétaires respectifs. Tous droits réservés.

Consignes générales de sécurité

Veuillez lire attentivement les instructions suivantes avant d'utiliser l'appareil et les conserver précieusement. En cas de cession de l'appareil, nous vous prions de transmettre les instructions au futur utilisateur.

Le fabricant décline toute responsabilité en cas de dommages corporels ou matériels provoqués par une utilisation non conforme à l'usage prévu ou par une manipulation incorrecte. Par ailleurs, dans de tels cas, la garantie est annulée.

Données techniques

Pression de service :	max. 20 bar (290 Psi)
Raccord d'air comprimé :	1/4
Longueur du tuyau :	10 m + 1 m
Diamètre du tuyau :	Ø 8 mm (5/16")
Matériau du tuyau :	PVC (chlorure de polyvinyle)
Matériau du boîtier :	PP (polypropylène)
Poids :	3,85 kg

Informations générales

Ce produit a été conçu pour des utilisations spécifiques. Veuillez noter que ce produit ne doit pas être transformé et/ou utilisé d'une manière qui ne correspond pas à l'utilisation à laquelle il est destiné.

Des modifications destinées à améliorer la technologie peuvent être apportées sans préavis par le fabricant et ne sont peut-être pas encore prises en compte dans le mode d'emploi.

Outils nécessaires

- Perceuse ou visseuse sans fil avec un foret approprié
- Clé à molette ou clé à douille
- Niveau à bulle
- Stylo pour marquer

Consignes de sécurité

Afin d'éviter tout dysfonctionnement et tout dommage matériel ou corporel, veuillez respecter les consignes suivantes :

- Avant chaque utilisation, vérifiez l'état de l'outil afin d'exclure d'éventuels défauts et une usure importante.
- Ne laissez pas les enfants jouer avec le produit ou son emballage.
- Portez toujours des gants de protection et des lunettes de sécurité homologuées lorsque vous utilisez le produit.
- N'utilisez pas l'outil si vous avez des doutes quant à son fonctionnement.
- Ne dépassez jamais la pression de service maximale de 20 bars.
- Pour le nettoyage/l'entretien, il est impératif de déconnecter le produit de l'alimentation en air comprimé.
- Lors du débranchement, tenez fermement le tuyau d'air comprimé dans votre main pour éviter qu'il ne revienne en arrière.
- Utilisez uniquement de l'air comprimé lors de l'application !
- Le produit doit être monté avant d'être utilisé.
- Avant le montage, vérifiez impérativement que votre mur est adapté !

Fourni

1x tuyau d'air comprimé avec enrouleur automatique

1x support mural

4x vis d'ancrage

1x vis de fixation

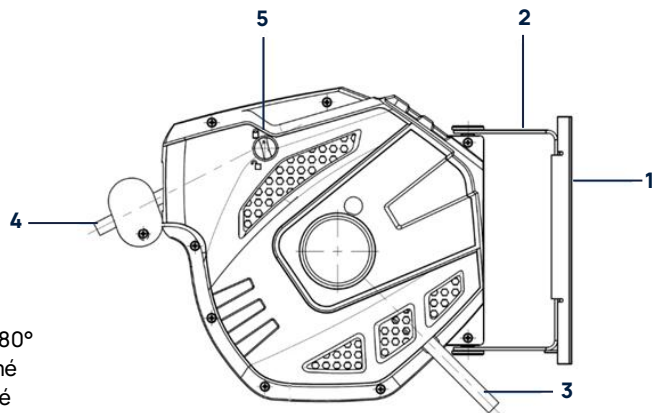

1. Support mural
2. Support pivotant à 180°
3. Entrée d'air comprimé
4. Sortie d'air comprimé
5. Bouton de verrouillage

Montage

1. Choisissez un endroit approprié sur votre mur ou votre plafond, à proximité d'une prise d'air comprimé.
2. Prenez le support mural de l'enrouleur de tuyau comme gabarit et marquez les trous de perçage avec un crayon. Pour ce faire, alignez le support mural verticalement à l'aide du niveau à bulle.
3. Percez maintenant les trous avec un foret approprié.
4. Fixez ensuite le support mural dans le mur à l'aide des vis d'ancrage.
5. Insérez l'enrouleur de tuyau par le haut dans le support mural et fixez l'enrouleur de tuyau au support mural à l'aide de la vis de fixation.

Remarque : L'enrouleur de tuyau peut également être monté sans le support mural. Pour ce faire, fixez directement le support de l'enrouleur de tuyau au mur.

Utilisation

1. Raccordez l'entrée d'air comprimé de l'enrouleur de tuyau à votre système d'air comprimé avant de l'utiliser.
2. Déverrouillez le bouton de blocage de l'enrouleur de tuyau.
3. Retirez maintenant le tuyau à la longueur souhaitée et laissez le tuyau s'encliqueter.
4. L'outil pneumatique peut maintenant être connecté à la sortie d'air comprimé de l'enrouleur de tuyau et être utilisé.

Enrouler

1. Débranchez l'enrouleur de tuyau de votre système d'air comprimé et libérez la pression restante à l'aide d'un outil pneumatique.
2. Débranchez maintenant l'outil pneumatique de l'enrouleur de tuyau.
3. Tirez légèrement sur le tuyau pour débloquer le blocage du tuyau et amenez maintenant le tuyau vers l'enrouleur de tuyau pour l'enrouler.

Entretien et stockage

- Il est recommandé d'utiliser des outils pneumatiques équipés d'un lubrificateur automatique. Pour les systèmes d'air comprimé sans lubrificateur automatique, il est nécessaire d'ajouter régulièrement de l'huile pour appareil à air comprimé dans l'outil à air comprimé via le raccord d'air comprimé.
- Avant la première utilisation, versez 3 à 5 gouttes d'huile pour outils pneumatiques dans l'appareil via le raccord d'air comprimé.
- N'utilisez pas d'huile moteur, d'huile pour engrenages ou d'autres huiles pour lubrifier. N'utilisez que de l'huile pour outils pneumatiques appropriée.
- Purgez régulièrement votre système d'air comprimé. La présence d'eau dans la conduite d'air comprimé peut entraîner une perte de puissance et des dommages.
- Nettoyez ou remplacez le filtre à air du compresseur aux intervalles prescrits.
- Ne nettoyez pas le système d'enroulement à l'intérieur de l'enrouleur de tuyau.
- Le boîtier de l'enrouleur de tuyau ne doit être nettoyé qu'avec un chiffon humide.

Protection de l'environnement



La prévention de la pollution et la préservation de l'environnement devraient toujours être au cœur de la gestion des déchets. Veillez donc à bien séparer les matériaux restants afin de garantir un recyclage propre. Renseignez-vous auprès de l'autorité locale chargée de la gestion des déchets sur les mesures de recyclage locales applicables.

Nous déclinons toute responsabilité en cas d'erreur d'impression, sous réserve de modifications.

Copyright

© ATP Autoteile GmbH, 2024

Am Heidweg 1

92690 Pressath

Tél. : +49(0)9647 9287474/Fax : +49(0)9647 92903-9399

E-mail : info@atp-autoteile.de

www.atp-autoteile.de

Déclaration de conformité UE

Fabricant/distributeur

ATP Autoteile GmbH
Am Heidweg 1
92690 Pressath
Allemagne/Germany

déclare par la présente que le produit suivant

Marque : **ENVA**
Référence : **40002839**
Nom du produit : Tuyau d'air comprimé avec enrouleur automatique - 10 m

est conforme à toutes les dispositions pertinentes de la législation appliquée (ci-après) - y compris ses modifications en vigueur à la date de la déclaration. Le fabricant est seul responsable de l'établissement de cette déclaration de conformité.

Les législations suivantes ont été appliquées :
Directive 2006/42/EC relative aux machines

Les normes harmonisées suivantes ont été appliquées :
EN ISO 12100:2010

Manuale d'uso originale

N. Art.: 40002839

Aggiornato a 04/2024

Tube flessibile pneumatico con riavvolgitore automatico - 10 m



ATP Autoteile GmbH

Am Heidweg 1

92690 Pressath

www.atp-autoricambi.it

Tutti i nomi delle aziende e dei prodotti sono marchi dei rispettivi proprietari. Tutti i diritti riservati.

Istruzioni generali di sicurezza

Leggere attentamente le seguenti istruzioni prima della messa in funzione e mantenerle in buone condizioni. In caso di trasferimento del dispositivo, consegnare le istruzioni all'utente futuro.

Il costruttore non è responsabile per lesioni personali/danni alla proprietà causati da uso improprio o funzionamento non corretto. Inoltre, in tali casi, ogni garanzia sarà annullata.

Dati tecnici

Pressione di esercizio:	Max. 20 bar (290 psi)
Collegamento aria compressa:	1/4"
Lunghezza tubo flessibile:	10 m + 1 m
Diametro tubo flessibile:	Ø 8 mm (5/16")
Materiale del tubo flessibile:	PVC (cloruro di polivinile)
Materiale del contenitore:	PP (polipropilene)
Peso:	3,85 kg

Informazioni generali

Questo prodotto è progettato per applicazioni specifiche. Si precisa espressamente che questo prodotto non può essere modificato e/o utilizzato in modo non corrispondente all'uso previsto.

Le modifiche legate al progresso tecnico possono essere apportate dal costruttore senza preavviso e non possono ancora essere incluse nel manuale dell'utente.

Attrezzi necessari

- Trapano o avvitatore a batteria con una punta da trapano adatta
- Chiave o chiave a bussola
- Livella a bolla
- Penna per marcatura

Istruzioni di sicurezza

Per evitare malfunzionamenti, danni alle cose e alle persone, si prega di osservare le seguenti informazioni:

- Controllare le condizioni dello strumento prima di ogni uso, verificando che non vi siano difetti né gravi segni di usura.
- Non consentire ai bambini di giocare con il prodotto o la sua confezione.
- Indossare sempre guanti protettivi e occhiali di sicurezza approvati quando si utilizza il prodotto.
- Non utilizzate l'apparecchio in caso di dubbi sulla funzionalità di questo strumento.
- Non superare mai la pressione di esercizio massima di 20 bar.
- Il prodotto deve essere scollegato dall'alimentazione di aria compressa per la pulizia/manutenzione.
- Tenere saldamente in mano il tubo flessibile dell'aria compressa durante lo sgancio per evitare che si rompa.
- Utilizzare solo aria compressa nell'applicazione!
- Il prodotto deve essere assemblato prima dell'uso.
- Verificare sempre l'idoneità della parete prima del montaggio!

Contenuto della fornitura

1x tubo flessibile aria compressa con riavvolgitore automatico

1x supporto a parete

4x viti di ancoraggio

1x vite di fissaggio

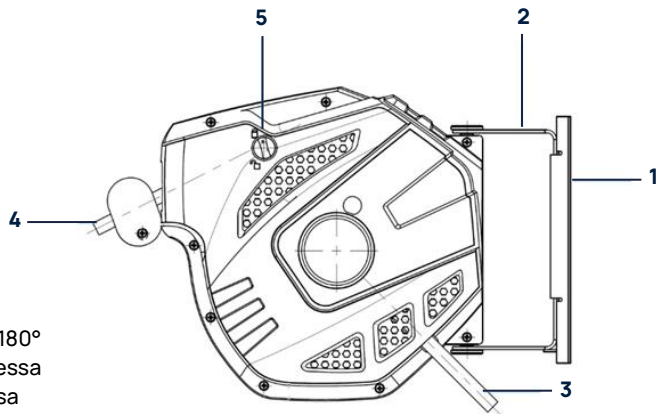

1. Supporto a parete
2. Supporto girevole a 180°
3. Ingresso aria compressa
4. Uscita aria compressa
5. Pulsante di blocco

Assemblaggio

1. Selezionare un punto adatto sulla parete o sul soffitto vicino a un collegamento per aria compressa.
2. Utilizzare il supporto a parete del avvolgitubo come modello e contrassegnare i fori con una penna. Utilizzare la livella a bolla d'aria per allineare il supporto a parete verticalmente.
3. Praticare i fori con una punta da trapano adatta.
4. Fissare quindi il supporto alla parete con le viti di ancoraggio.
5. Inserire l'avvolgitubo nel supporto a parete dall'alto e fissarlo al supporto con la vite di fissaggio.

Avvertenza: L'avvolgitubo può essere montato anche senza il supporto a parete. A tale scopo, collegare il supporto dell'avvolgitubo direttamente alla parete.

Uso

1. Prima dell'uso, collegare l'ingresso dell'aria compressa dell'avvolgitubo all'impianto ad aria compressa.
2. Sbloccare il pulsante di blocco dell'avvolgitubo.
3. A questo punto, estrarre il tubo flessibile fino alla lunghezza desiderata e farlo scattare in posizione.
4. Ora è possibile collegare l'attrezzo ad aria compressa all'uscita dell'aria compressa dell'avvolgitubo e utilizzarlo.

Arrotolare

1. Scollegare l'avvolgitubo dall'impianto ad aria compressa e scaricare la pressione rimanente utilizzando un attrezzo ad aria compressa.
2. A questo punto, scollegare l'attrezzo ad aria compressa dall'avvolgitubo.
3. Tirare leggermente il tubo flessibile per sbloccarlo, quindi guidarlo verso l'avvolgitubo per il riavvolgimento.

Manutenzione e stoccaggio

- Si consiglia di utilizzare attrezzature ad aria compressa con un oliatore automatico. Per gli impianti ad aria compressa senza oliatore automatico, l'olio dell'attrezzatura ad aria compressa deve essere regolarmente immesso nell'attrezzo ad aria compressa tramite il collegamento ad aria compressa.
- Prima del primo utilizzo, aggiungere 3-5 gocce di olio per apparecchi ad aria compressa all'apparecchio tramite il collegamento per aria compressa.
- Non utilizzare olio motore, trasmissione o altri oli per lubrificare. Utilizzare solo olio per apparecchi ad aria compressa adatto.
- Scaricare regolarmente il sistema dell'aria compressa. L'acqua nella tubazione dell'aria compressa può causare perdita di potenza e danni.
- Pulire o sostituire il filtro dell'aria sul compressore agli intervalli specificati.
- Non pulire il sistema interno dell'avvolgitubo.
- L'alloggiamento dell'avvolgitubo deve essere pulito solo con un panno umido.

Protezione dell'ambiente



La prevenzione dell'inquinamento ambientale e la salvaguardia dell'ambiente devono sempre essere prioritarie al momento dello smaltimento. Pertanto, è importante garantire una separazione accurata dei materiali rimanenti per garantire un riciclaggio pulito. Per informazioni sulle modalità di riciclaggio locali, rivolgersi alle autorità locali competenti in materia di rifiuti.

Nessuna responsabilità per errori di stampa, soggetto a modifiche senza preavviso.

Copyright
© ATP Autoteile GmbH, 2024
Am Heidweg 1
92690 Pressath
Tel.: +49(0)9647 9287474 / Fax: +49(0)9647 92903-9399
E-mail: info@atp-autoteile.de
www.atp-autoricambi.it
www.atp-autoteile.de

Dichiarazione di conformità UE

Il produttore/distributore

ATP Autoteile GmbH
Am Heidweg 1
92690 Pressath
Germania / Germany

Con la presente dichiara che il seguente prodotto

Marchio: **ENVA**
Numero di parte: **40002839**
Nome prodotto: Tubo flessibile pneumatico con riavvolgitore automatico - 10 m

Rispetta tutte le disposizioni pertinenti della legislazione applicabile (di seguito), comprese le modifiche in vigore al momento della dichiarazione. Il produttore è il solo responsabile del rilascio della presente dichiarazione di conformità.

È stata applicata la seguente normativa:
Direttiva macchine 2006/42/CE

Sono state applicate le seguenti norme armonizzate:
EN ISO 12100:2010